

# ACCESORIOS SPLIT

©  
mixflow

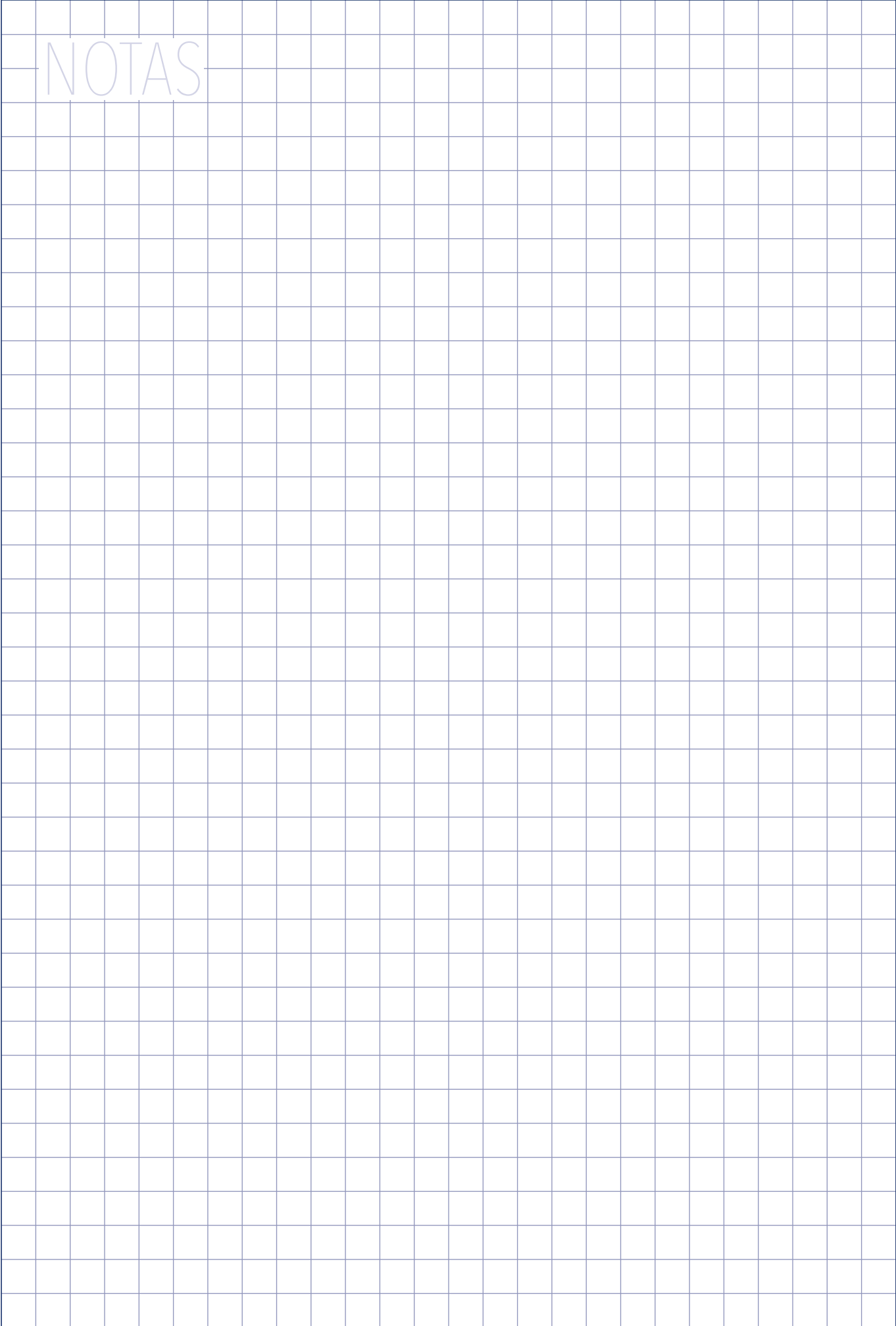

NOTAS



# TUBERÍA DE COBRE

## Tubería de cobre sin aislar

Tubo de cobre fabricado según normas EN-12735, especial para instalaciones frigoríficas, con acabado espejo y deshidratado, calidad y grueso normalizados según normativa europea y apto para fluidos usuales. Válido para todos los gases refrigerantes.

Suministro en rollos sellados con embalaje individual y tapones de plástico en cada extremo del tubo.

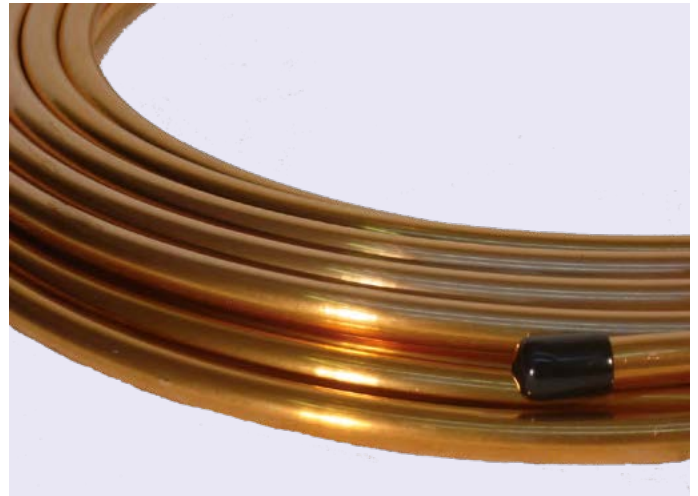

## Tubería de cobre aislada

Tubo de cobre frigorífico fabricado según normas EN-12735 con aislamiento térmico de espuma elastomérica de células cerradas en color blanco para conectar las dos unidades de una instalación de aire acondicionado. Gracias a sus excelentes características técnicas, evita la condensación incluso cuando se usa en condiciones muy extremas. Está recubierto por un film protector contra las radiaciones UVA y los impactos mecánicos. Es una solución ideal para instalaciones de acondicionamiento, transporte de gases refrigerantes, máquinas multifuncionales calor/frío, ...

Disponible en formato simple en rollos de 25 y 50 metros, y en formato doble en rollos de 20 metros.

- **Temperatura de utilización:** de -80°C a 110 °C
- **Conductividad térmica según ASTM C 335:** 0,039 W/m-k
- **Resistencia al fuego:**
  - EN 13501-1 Class B or Class E,
  - DIN 4102, B2, BS 476,
  - NF P 92 501-M1
- **Permeabilidad según ISO 12572:**  $\geq 9000$
- **Densidad según DIN53420:** 30-33 Kg/m<sup>3</sup>
- **Olor:** Neutro
- **Resistencia a los agentes químicos:** Optima
- **Resistencia a hongos y parásitos:** Optima
- **Película de protección PE:** Blanco gofrado



CONSULTAR PRECIOS CON NUESTRO  
DEPARTAMENTO COMERCIAL

# ACCESORIOS PARA MONTAJE DE SPLITS

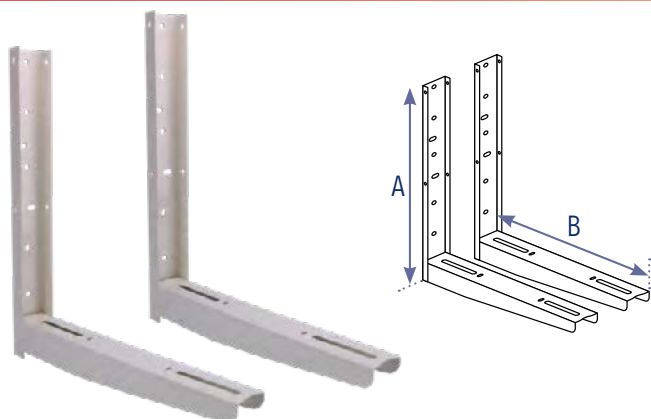

## Soportes de condensadora soldados

modelo	A	B	€/ pareja
MIX-45S	500	450	17,40
MIX-50S	500	500	17,90



## Soportes de condensadora antivibraciones

largo	ancho	altura	carga (Kg)	€/ pareja
400	190	95	2 x 180	67,60
600	190	95	2 x 274	91,20

\* incluyen tornillos guía M10x30



## Tubería de desagüe FLEXFLOW

Ø mm interior / exterior	€/ rll
12 / 16 (rollo 25 m)	103,60
16 / 20 (rollo 25 m)	117,70
20 / 25 (rollo 25 m)	123,00

## Tubería para condensados CRISTALFLEX

Ø mm interior / exterior	€/ rll
6 / 8 (rollo 50 m)	27,50
10 / 13 (rollo 50 m)	57,20
12 / 16 (rollo 25 m)	41,80
15 / 20 (rollo 25 m)	99,10

## Cinta aislante autoadhesiva de PVC



medida	€/ ud
19 mm x 10 m	1,00
19 mm x 20 m	1,70
50 mm x 25 m	5,70

## Bridas nylon (color negro)



medida	€/ 100 uds
200 mm x 3,6	3,00
280 mm x 3,6	4,00
280 mm x 4,8	6,20
430 mm x 4,8	12,40

## Antivibradores de caucho



VER CAPÍTULO DE ACÚSTICA Y AISLAMIENTO PÁGINA 165

# BOMBAS DE CONDENSADO

## MINI ORANGE

Mini bomba idónea para unidades domésticas y comerciales pequeñas hasta 16 Kw, perfecta para instalar en el interior de canaleta.

- **Caudal máximo:** 12 L/h
- **Altura máxima recomendada:** 10 m caudal 6 L/h)
- **Nivel sonoro a 1 m:** 21 dB(A)
- **Fuente de alimentación:** 230 V AC 50/60Hz 16W
- **Tubo descarga:** 6mm Ø int.
- **Protección:** IP21
- **Dimensiones / peso bomba:** 116 x 51 x 39 mm / 0,25 Kg
- **Unidad de detección:** 80x34x39mm



€ / ud  
192,40

## MINI BLANC

Bomba de rápida instalación para colocarse debajo de las unidades de split pared hasta 16 Kw.

- **Caudal máximo:** 12 L/h
- **Altura máxima recomendada:** 10 m caudal 4 L/h)
- **Nivel sonoro a 1 m:** 21 dB(A)
- **Fuente de alimentación:** 230 V AC 50/60Hz 19W
- **Tubo descarga:** 6mm Ø int.
- **Protección:** IP21
- **Dimensiones / peso:** 182x115x55 mm / 0,46 Kg



€ / ud  
167,80

## MAX HI-FLOW

Bomba con depósito para unidades de suelo, conductos y cassetes hasta 733 Kw.

- **Caudal máximo:** 550 L/h
- **Altura máxima recomendada:** 5 m caudal 55 L/h)
- **Capacidad depósito:** 1,7 L
- **Nivel sonoro a 1 m:** 44 dB(A)
- **Fuente de alimentación:** 230 V AC 50/60Hz
- **Tubo descarga:** 6mm / 10 mm Ø int.
- **Protección:** IP24
- **Dimensiones / peso:** 285x144x134 mm / 1,65 Kg



€ / ud  
137,00

# BOMBAS DE CONDENSADO



## SI-27

Bomba adecuada para unidades de aire acondicionado hasta 20 Kw.

- Caudal máximo: 20 L/h
- Altura máxima recomendada: 10 m caudal 4 L/h)
- Nivel sonoro a 1 m: 20 dB(A)
- Fuente de alimentación: 230 V AC 50/60Hz 14W
- Tubo descarga: 6mm Ø int.
- Protección: IP20
- Dimensiones / peso bomba: 66 x 43,5 x 76 mm / 0,48 Kg
- Unidad de detección: 55x38x37,5mm

€ / ud  
117,70



## SI-60

Bomba compacta con depósito adecuada para unidades de aire acondicionado hasta 20 Kw.

- Caudal máximo: 20 L/h
- Altura máxima recomendada: 10 m caudal 4 L/h
- Capacidad depósito: 0,37 L
- Nivel sonoro a 1 m: 38 dB(A)
- Fuente de alimentación: 230 V 50/60Hz 14W
- Tubo descarga: 6mm Ø int.
- Protección: IPX4
- Dimensiones / peso : 168 x 90 x 88 mm / 0,63 Kg

€ / ud  
258,80



## SI-83

Bomba centrífuga con depósito idónea para todo tipo de aplicaciones de aire acondicionado, refrigeración o calefacción.

- Caudal máximo: 700 L/h
- Altura máxima recomendada: 5,4 m caudal 65 L/h
- Capacidad depósito: 2 L
- Nivel sonoro a 1 m: 45 dB(A)
- Fuente de alimentación: 230 V 50Hz 115W
- Protección: IP44
- Dimensiones / peso : 287 x 146 x 128 mm / 1,83 Kg

€ / ud  
129,90



# HIGIENE Y MANTENIMIENTO

## AIRNET

Limpiador desinfectante para evaporadoras.



	€/ ud
botella 750 ml	19,90
garrafa 5 L	87,90

## AIRPUR

Eliminador de olores bactericida y fungicida para evaporadoras.



	€/ ud
botella 750 ml	28,20
garrafa 5 L	128,50

## AIR SERNET

Desengrasante limpiador para baterías condensadoras, diluible.



	€/ ud
garrafa 5 L	74,20

## AIR FIRE

Disipador y protector térmico para soldaduras.



	€/ ud
botella 750 ml	22,70

## AIR GASLEAK

Detector de fugas en espuma para instalaciones de gas i aire.



	€/ ud
aerosol 400 ml	17,80

NOTAS

